

**TABELLA - 1**

CODICE	DESCRIZIONE	CODICE	DESCRIZIONE
CLC000042	SC-A700 110/220Vac	CLC000124	SC-A150 24Vdc
CLC000043	SC-A600 110/220Vac	CLC000130	SC-A100 24Vac
CLC000045	SC-A250 110/220Vac	CLC000138	SC-A200 24Vac
CLC000046	SC-A150 110/220Vac	CLC000158	SC-A100 24Vdc
CLC000051	SC-A190 110/220Vac	CLC000174	SC-A700 24Vdc
CLC000058	SC-A1000 110/220Vac	CLC000061	SC-A200 24Vdc
CLC000073	SC-A1500 110/220Vac	CLC000096	SC-A150 24Vac
CLC000101	SC-A3000 110/220Vac	CLC000105	SC-A1000 24Vac
CLC000108	SC-A200 110/220Vac		
CLC000111	SC-A100 110/220Vac		

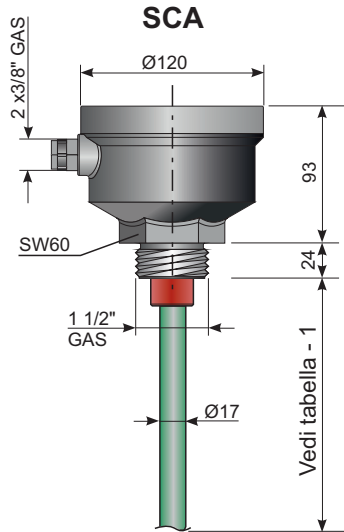

Dimensioni in mm

**GENERALITA' DI IMPIEGO**

Il campo di impiego è molto vasto e applicabile in ogni situazione dove è necessario controllare il livello in serbatoi contenenti materiali di natura diversa, solidi o liquidi, conduttivi o isolanti. Sono particolarmente utilizzati per il controllo del livello nei silos per cereali e foraggi, nei mangimifici, pastifici e nell'industria alimentare in genere. Negli impianti di trasporto, dosaggio, stoccaggio e lavorazione di materie plastiche, nelle fonderie e nei cementifici. Sono forniti con custodia di alluminio ed elettrodi ad asta in acciaio di varie lunghezze rivestiti in materiale antiaderente.

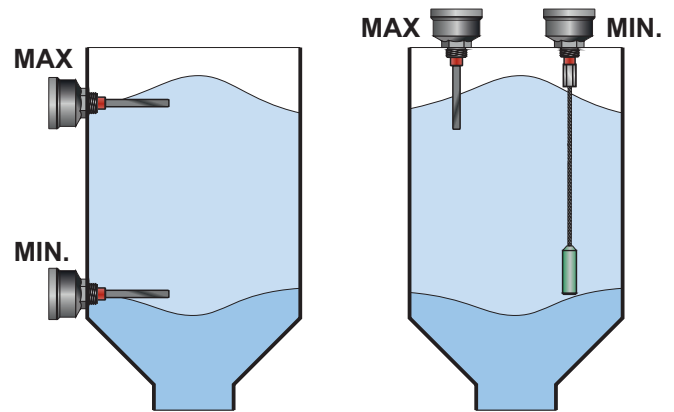
**CORRETTA INSTALLAZIONE**

**CARATTERISTICHE TECNICHE**

Tensione di funzionamento	24Vdc (ond. residua $\leq 10\%$ ) - 24Vac - 110/220Vac 50-60Hz
Assorbimento max (relè eccitato)	2,5 VA
Uscita a relè 1 scambio	5A @ 220V
Grado di protezione	IP65
Regolazione sensibilità	Presente
Led visualizzatore	Indicazione relè ON/OFF
Limiti di temperatura	-20 ÷ +60°C
Materiale custodia	Alluminio
Attacco filettato	1 1/2 inch. GAS
Pressione max. nel serbatoio	12 Kg/cm <sup>2</sup>
Lunghezze elettrodo asta - SCA	Vedi tabella - 1

**REGOLAZIONE DELLA SENSIBILITA'**

Dopo aver installato la sonda effettuare la messa a terra tramite apposito morsetto situato nella sonda stessa (non necessario se il serbatoio è metallico) quindi effettuare tutti i collegamenti elettrici. Per una corretta taratura della sensibilità è consigliabile agire sul trimmer di regolazione come segue:

- con elettrodo libero da materiale agire sul trimmer e trovare il punto di intervento del relè ed annotare la posizione.
- con elettrodo immerso nel materiale agire sul trimmer e trovare il punto di intervento del relè ed annotare la posizione.
- posizionare il trimmer nel punto intermedio alle due precedenti regolazioni.

La sonda è dotata di un selettore di livello min/max da posizionare in funzione del controllo da effettuare. Il valore della costante dielettrica dei materiali deve essere superiore ad 1 tenendo conto della loro composizione, del contenuto di umidità e limiti di temperatura. Evitare materiali eccessivamente aderenti che potrebbero creare accumuli falsando il controllo. Per minimizzare questo problema gli elettrodi sono ricoperti di materiale antiaderente.

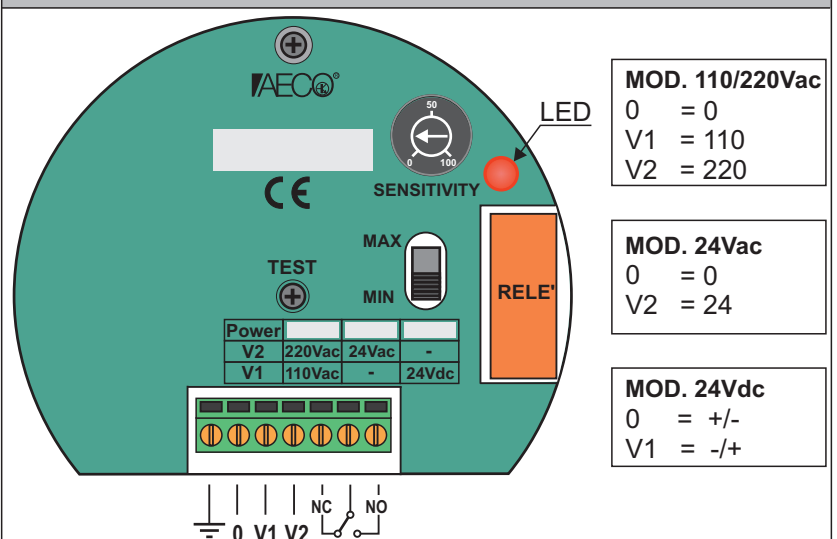
**SCHEMA DI COLLEGAMENTO**

**TABLE - 1**

CODE	DESCRIPTION	CODE	DESCRIPTION
CLC000042	SC-A700 110/220Vac	CLC000124	SC-A150 24Vdc
CLC000043	SC-A600 110/220Vac	CLC000130	SC-A100 24Vac
CLC000045	SC-A250 110/220Vac	CLC000138	SC-A200 24Vac
CLC000046	SC-A150 110/220Vac	CLC000158	SC-A100 24Vdc
CLC000051	SC-A190 110/220Vac	CLC000174	SC-A700 24Vdc
CLC000058	SC-A1000 110/220Vac	CLC000061	SC-A200 24Vdc
CLC000073	SC-A1500 110/220Vac	CLC000096	SC-A150 24Vac
CLC000101	SC-A3000 110/220Vac	CLC000105	SC-A1000 24Vac
CLC000108	SC-A200 110/220Vac		
CLC000111	SC-A100 110/220Vac		

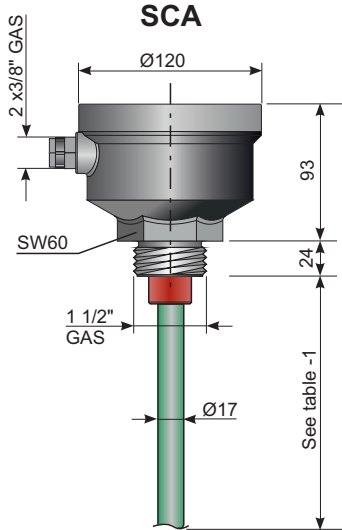

Dimensions in mm

### APPLICATION INFORMATION

This kind of device is vastly used in every situation where it is necessary to control the level in reservoirs with any kind of solid, liquid, conductive or insulator material. They are particularly used for level control in silos for cereals and forage, in feed factories, pasta factories and food industry. They are also used in transport facilities, dosing, storage and processing of plastic materials, in foundries and cement factories. They are supplied in an aluminum case with rod electrodes of various lengths with non-adhesive coating.

### INSTRUCTIONS FOR CORRECT INSTALLATION

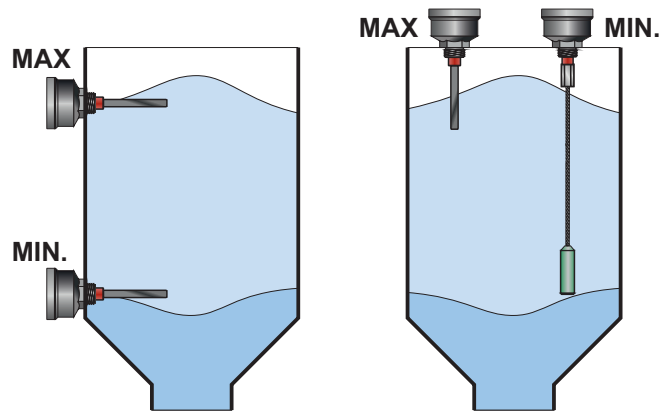

### TECHNICAL CHARACTERISTICS

Supply voltage	24Vdc ( ripple voltage $\leq 10\%$ ) - 24Vac - 110/220Vac 50-60Hz
Power rating (relay on)	2,5 VA
Relay OUTPUT 1 pole changeover	5A @ 220V
IP Rating	IP65
Sensitivity adjustment	Onboard
Output status led	Relay ON/OFF
Operating temperature range	-20 ÷ +60°C
Housing material	Aluminium
Threaded fitting	1 1/2 inch. GAS
Max. operating pressure (inside tank)	12 Kg/cm <sup>2</sup>
Rod electrode lengths - SCA	See table - 1

### SENSITIVITY ADJUSTMENT

Install the probe and connect it to earth using the special screw terminal located on the probe case (not necessary if the tank is earthed) then make all the electrical connections. For correct sensitivity calibration it is advisable to act on the adjustment trimmer as follows:

- with the electrode free from material, act on the trimmer and find the switching point of the relay and note the position.
- with the electrode completely surrounded in the material, act on the trimmer and find the relay switching point and note its position.
- position the trimmer between the two previous adjustments.

The probe is equipped with a min / max level selector to be used according to the type of control to be done. The value of the dielectric constant of the materials must be greater than 1.

Also their composition, moisture content and temperature limits must be considered.

Avoid excessively adherent materials which accumulating could alter the process control.

To minimize this problem the electrodes are coated with non-adhesive material.

### WIRING DIAGRAM

