

Absolutdrehgeber

CEH802M*8192/4096 PB NTS 25H7 KRF

Bestellnr.: CEH802M-20003

25.11.2025 / 010102080202020202

Technische Daten

SCHRITZAHL	8.192,000
UMDREHUNGEN	4.096,000
PARAMETRIERBAR	ÜBER SCHNITTSTELLE
SCHNITTSTELLE	PROFIBUS DP
CODE	BINAER
VERSORGUNGSSPANNUNG	10-30V
SCHUTZART	IP54
ARBEITSTEMPERATUR	-20°C... +75°C
FLANSCHART	DMS 1 FLÜGEL TEILKREIS 105-109
FLANSCHART	DREHMOMENTSTÜTZE (DMS)
FLANSCHART	FLANSCHRING STIFT/NUT (FRSN)
FLANSCHART	FRSN 1XD4
WELLENVARIANTE	HOHLWELLE
WELLENAUSFUEHRUNG	D25H7
ANSCHLUSSART	1x M12 04-PIN A-CODE MALE
ANSCHLUSSART	1x M12 05-PIN B-CODE FEMALE
ANSCHLUSSART	1x M12 05-PIN B-CODE MALE
ANSCHLUSSRICHTUNG	RADIAL
STECKERBELEGUNGSNR	TR-ECE-TI-DGB-0333
OPTION ENC	ALTERNATIVE FÜR C_80
OPTION ENC	KLEMMRING FLANSCHSEITIG
ZEICHNUNGSNR	04-CEH802M-M0019
AL:	N
ECCN:	N
MTTFd [y] (T=45°C, DC=0) >=	100
UL-ZULASSUNGEN	USA+KANADA

GL	Wellenausführung glatt / shaft type cylindrical
FL	Wellenausführung mit Fläche / shaft type with flat surface
N	Wellenausführung mit Nut / shaft type with slot
Hohlw	Hohlwelle / hollow shaft
Klemme	mit Klemmring / with clamping ring
Grundw	Grundwelle / fundamental shaft
SLG	Seillängengeber / cable retractor
ZB	Zentrierbund / centre ring
Tachofl	Tachoflansch / tachometer flange
DAG	DAG-Schutzgehäuse / DAG protective housing
TK	Teilkreis / pitch circle

Änderungen vorbehalten.

TR-Electronic GmbH
Eglshalde 6
78647 Trossingen
Tel. +49 (0) 7425 228-0
info@tr-electronic.de
www.tr-electronic.de

Steckerbelegung / Pin assignment

Baureihe 582 / 802 / 1102 Profibus

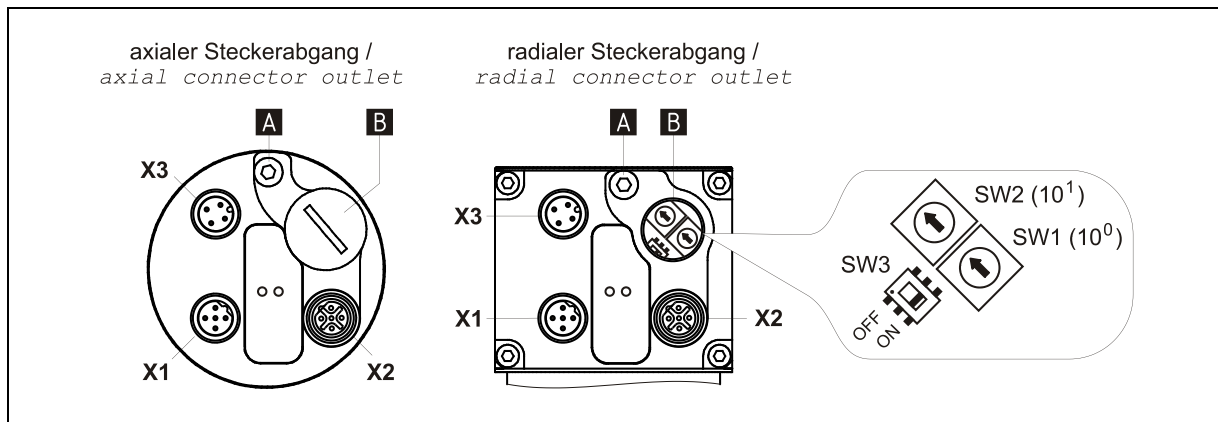

A Potentialausgleich / *Potential equalisation*

B Adressierungs- und Terminierungsschalter / *Addressing and bus termination switches*

X1	Profibus_IN - Flanschstecker / <i>Male socket</i>	M12x1-5 pin B-coded
1	N.C.	Steckseite <i>Mating Face</i>
2	Profibus, Data A	
3	N.C.	
4	Profibus, Data B	
5	N.C.	

X2	Profibus_OUT - Flanschdose / <i>Female socket</i>	M12x1-5 pin B-coded
1	N.C.	Steckseite <i>Mating Face</i>
2	Profibus, Data A	
3	N.C.	
4	Profibus, Data B	
5	N.C.	

X3	Versorgung / <i>Supply</i> - Flanschstecker / <i>Male socket</i>	M12x1-4 pin A-coded
1	10 – 30 V DC	Steckseite <i>Mating Face</i>
2	RS485 +	
3	0 V	
4	RS485 -	

Die Schirmung ist großflächig auf das Gegensteckergehäuse aufzulegen!
 Empfehlung: Potentialausgleich [A] großflächig mit dem Erdungsanschluss verbinden. /



The shielding is to be connected with large surface on the mating connector housing!
Recommendation: Connect the potential equalisation [A] to the grounding connection across a sufficiently sized surface.



Betriebsanleitung beachten! - Observe User Manual!



Änderungen vorbehalten / Subject to change

Steckerbelegung / Pin assignment

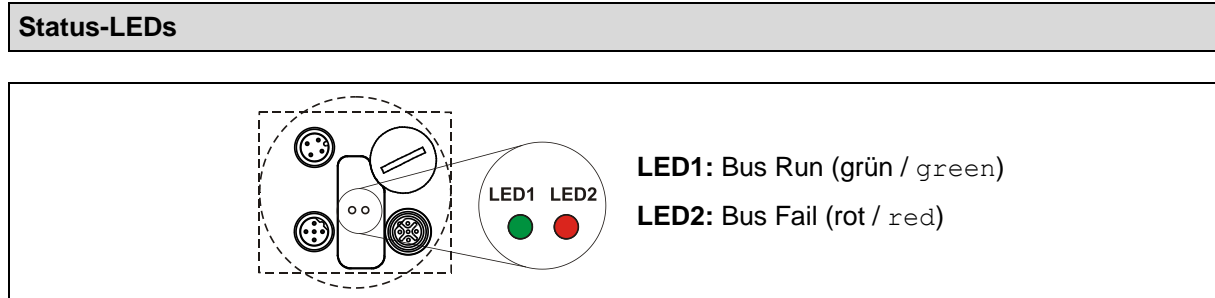

● = AN / ON ○ = AUS / OFF ⊙ = 1 Hz ⊚ = 10 Hz

Bus Run	Bus Fail	Ursache / Cause
○	○	Versorgung fehlt, Hardwarefehler No supply voltage, hardware error
⊙	●	Parametrier- oder Konfigurationsfehler (Presetwert 1/2 bzw. Endschalter außerhalb Bereich, falsche GSD-Datei) Parameter- or configuration error (Preset value 1/2 or limit switch out of range, wrong GSD file)
⊙	○	Nicht behebbare Mess-System Störung (Speicherfehler, Positionsfehler) Unrecoverable encoder defect (memory error, position error)
●	⊙	Mess-System wird vom Master nicht angesprochen, kein Data-Exchange No allocation to a master, no data exchange
⊙	○	Parametrier- oder Konfigurationsfehler in PNO-kompatibler Sollkonfiguration (Anzahl Umdr. keine 2er-Potenz) Parameter- or configuration error in PNO compatible target configuration (number of revolutions is not a power of two)
●	○	Betriebsbereit, kein Fehler, Bus im Zyklus Operational, no error, bus in cycle

Allgemeine Hinweise:

Wenn das Mess-System die letzte Station im Profibus-Segment ist, muss der DIP-Schalter *SW3* für den Profibus-Terminator (Zuschaltung des Abschlusswiderstandes) eingeschaltet werden. Sonst muss er ausgeschaltet sein. Bei der Zuschaltung des Abschlusswiderstandes werden die Profibus_OUT-Signale Data A und Data B abgeschaltet, nachfolgende Slaves werden vom Bus getrennt.

Um die ankommenden und abgehenden Signale separat verdrahten zu können, sind die Profibus-Stecker zweifach ausgeführt.

TR-Electronic empfiehlt für den Betrieb die Verwendung der von der Profibus-Nutzer-Organisation (PNO) vorgeschriebenen Buskabel. **Die Schirmung ist großflächig auf den Gegenstecker aufzulegen!**

Mit den BCD-Adresschaltern *SW1* (10^0) und *SW2* (10^1) wird die Stationsadresse für den Profibus von 3 bis 99 eingestellt.

General note:

If the measuring system is the last station in the Profibus segment, the DIP switch *SW3* for the Profibus terminator (switching-on of the terminal resistance) must be switched on. Otherwise the terminator must be switched off. With the add-on connection of the terminal resistance the Profibus_OUT signals Data A and Data B will be switched off and following slaves are separated from the bus.

In order to enable a separate wiring of incoming and outgoing signals the Profibus connectors have two connection possibilities.

TR-Electronic recommends for the operation to use only bus cables certified by the Profibus User Organization (PNO). **The shielding is to be connected with a large surface on the mating connector!**

With the BCD address switches *SW1* (10^0) and *SW2* (10^1) the station address for the Profibus is set from 3 to 99.

Betriebsanleitung beachten! - Observe User Manual!

Änderungen vorbehalten / Subject to change

i Alle nicht tolerierten Maße sind Richtwerte. [All non-tolerated dimensions are guide values.]
 Technische Änderungen grundsätzlich vorbehalten. [We reserve the right to make technical changes.]

Anforderung an Kundenwelle
 [Requirements for the customer shaft]

Passfeder [feather key]
 DIN6885-A-8x7x10

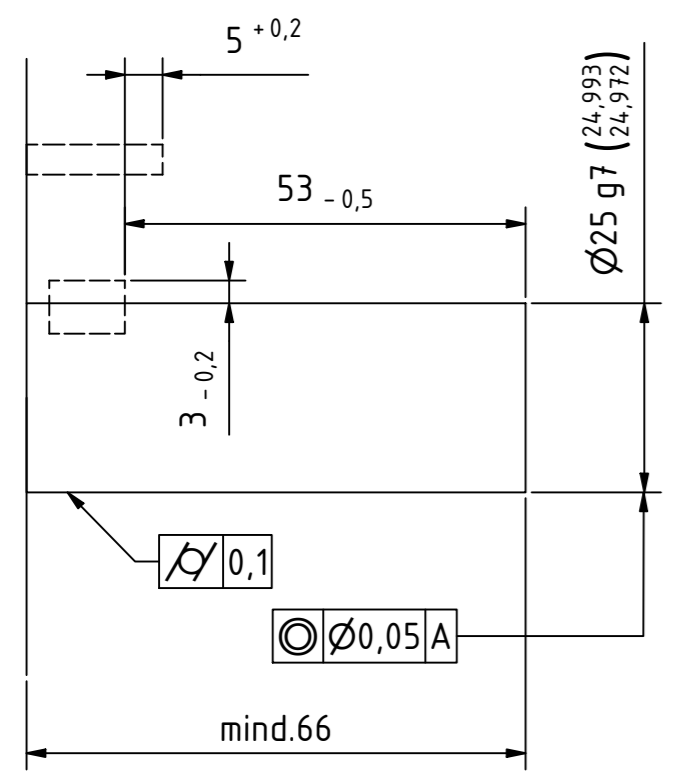

A Geberanbau
 [Encoder mounting]

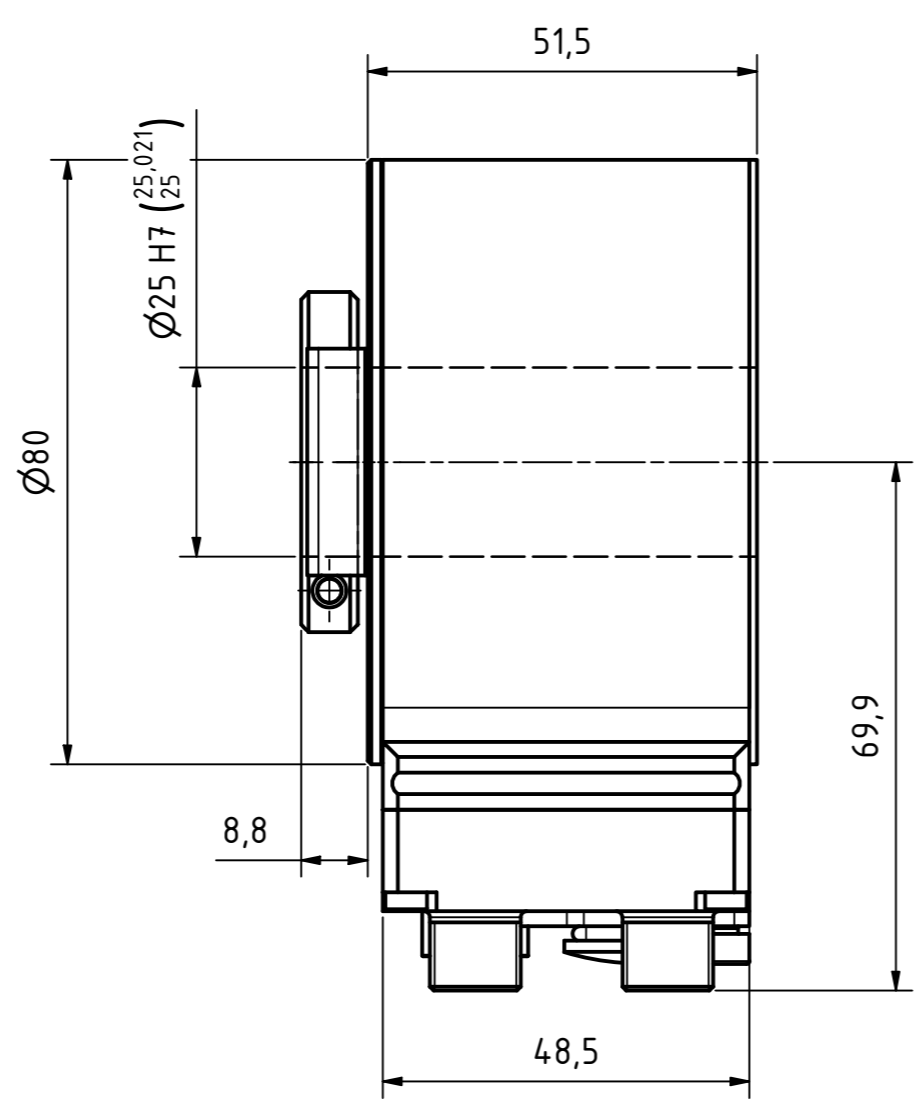

Ansicht A

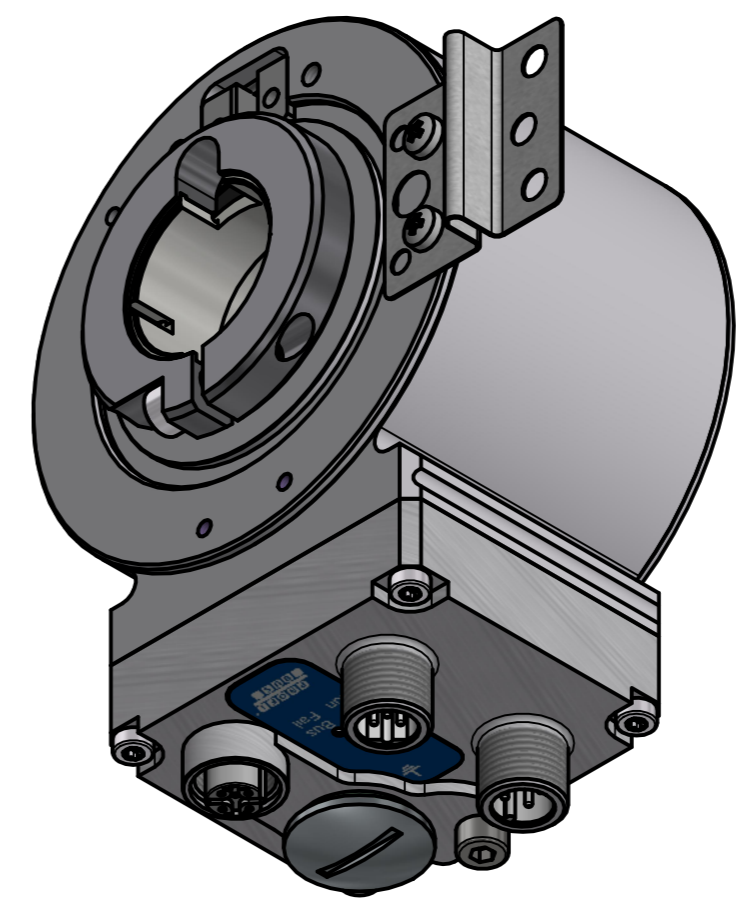
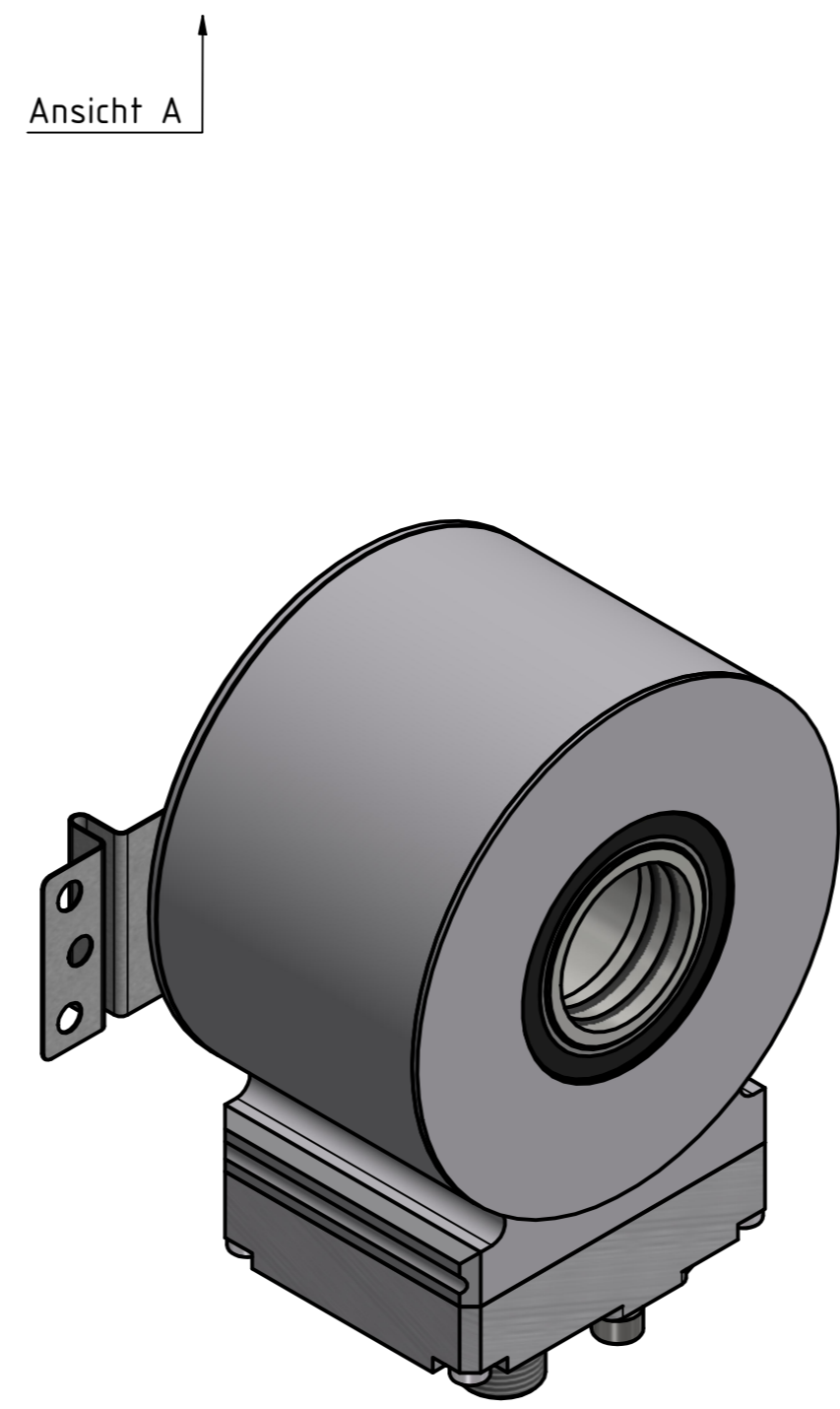
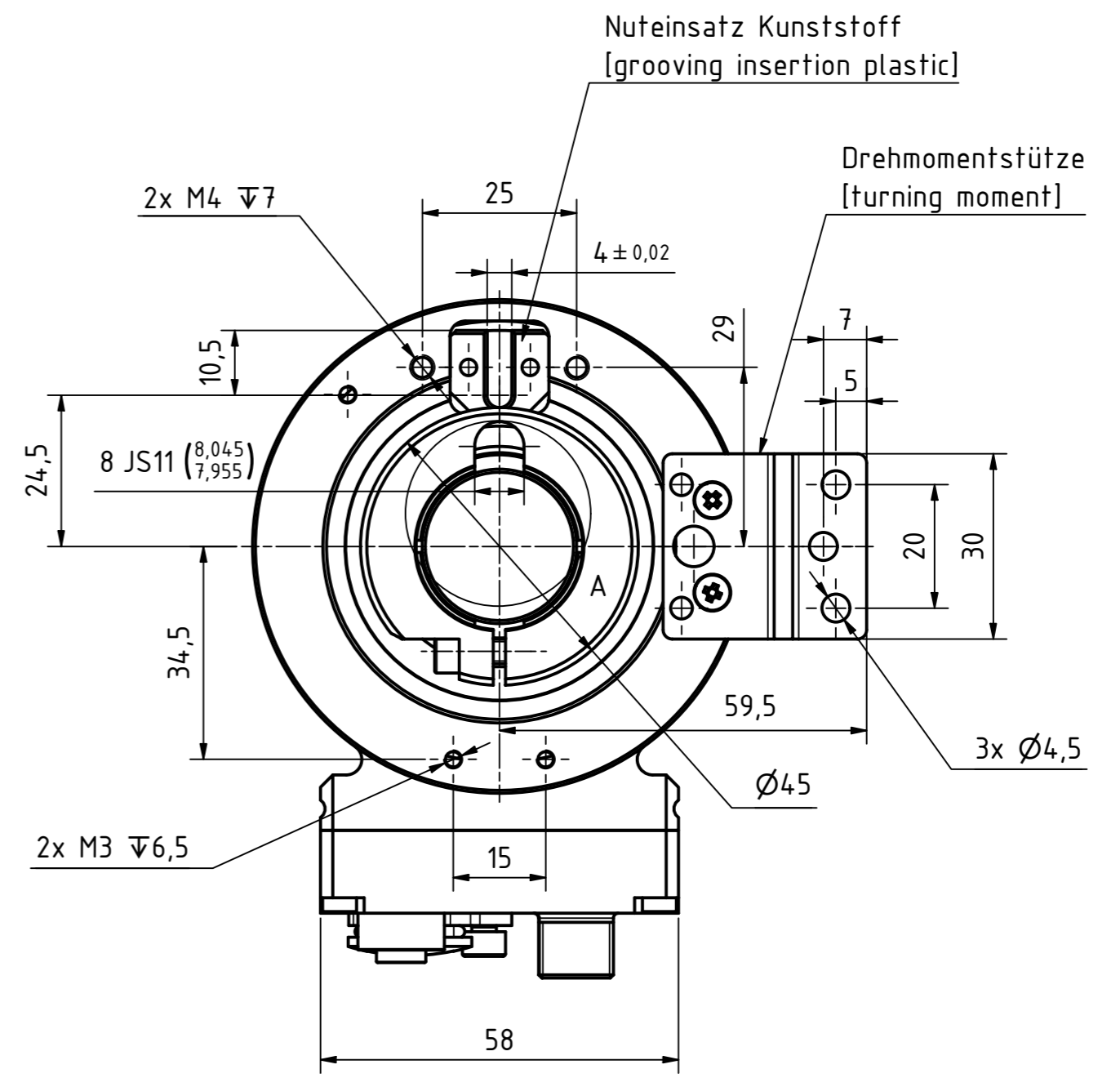
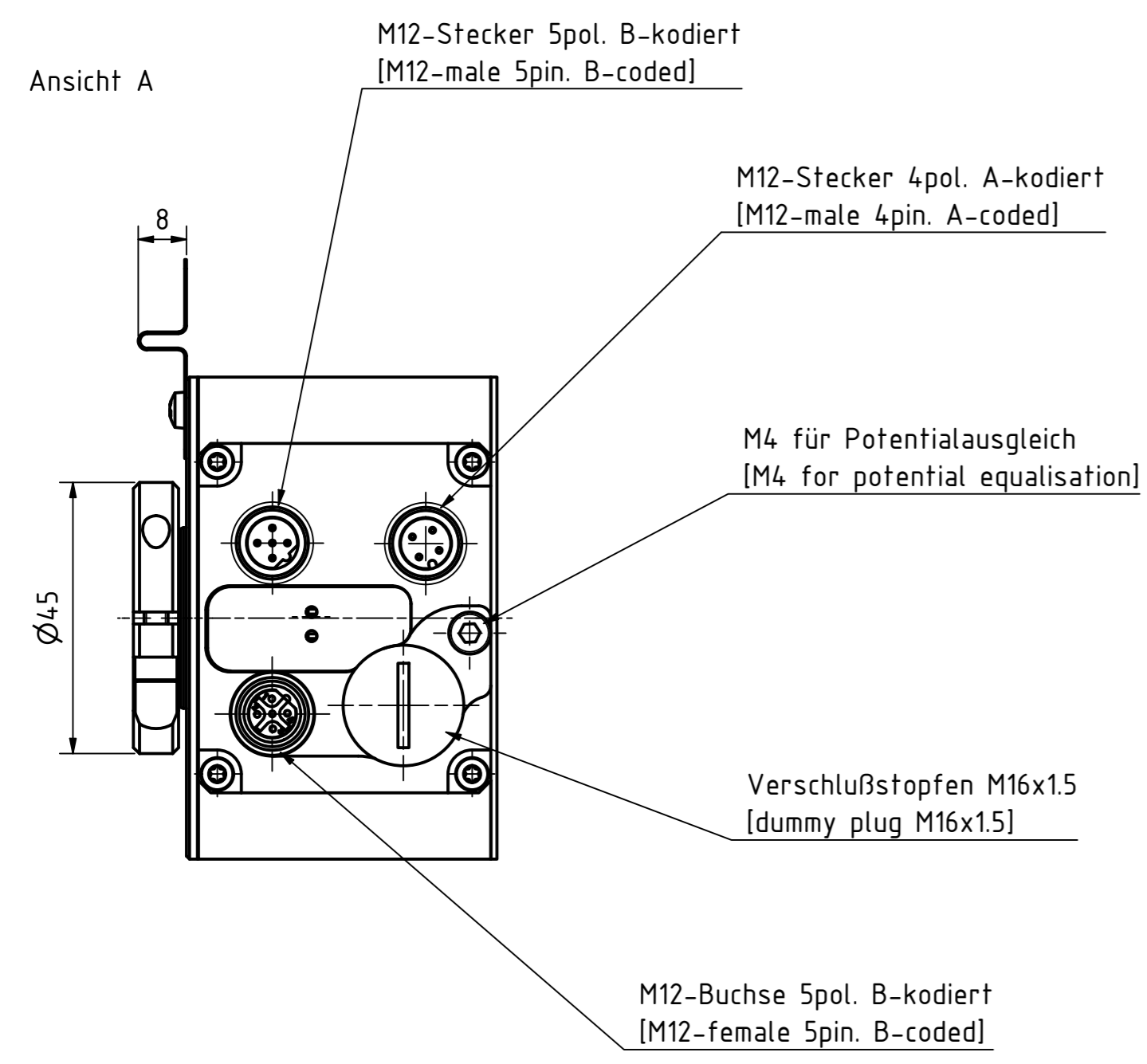

Isometrie (1 : 1)

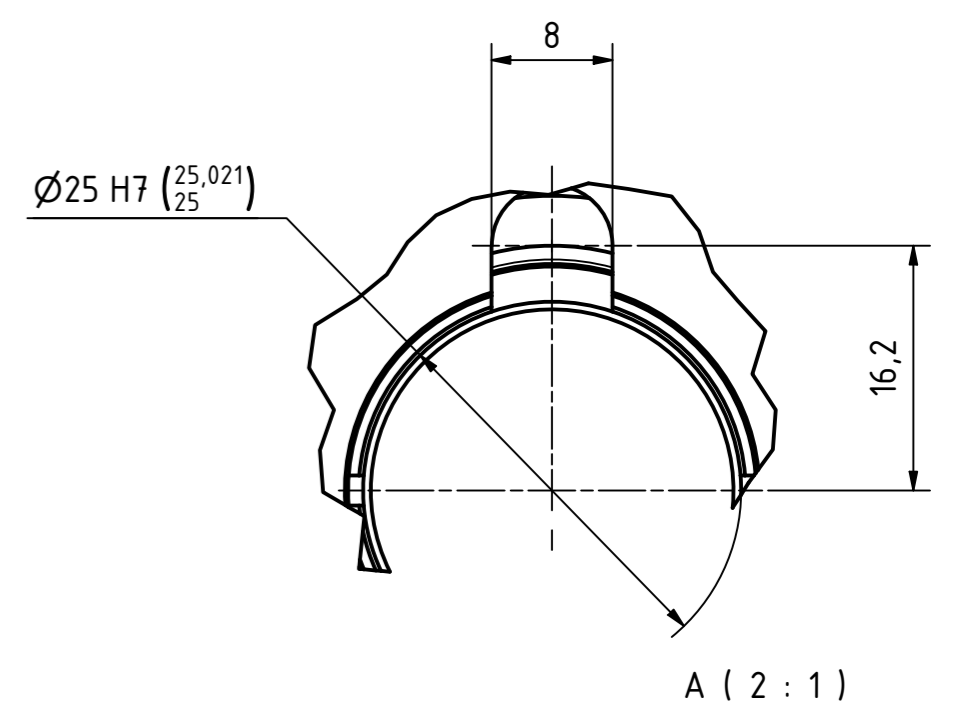

Tolerierung [Tolerancing] ISO 8015		alle Maße in mm [all dimensions in mm]		Maßstab [Scale] 1 : 1		DIN A2	
E-Mail: info@tr-electronic.de Support: http://tr-e.info/01		CAD: STEP		Artikel-Nr. und Steckerbelegung: siehe Datenblatt [Article-No. and pin assignment: see data sheet]			
		Datum		Name		Bezeichnung [Designation]:	
		Erst. 02.12.2022		FLAIG		CEH-802-M, Ø25H7	
		Bearb. 01.09.2025		FLAIG			
		Gepr. 02.09.2025		MITCHELL			
		Norm				Zeichnung-Nr. [Drawing-No.]:	
1 siehe Änderungshinweise		01.09.2025		FLA		04-CEH802M-M0019	
Zust. Änderungen		Datum		Name		Dok.Art. IDW Teil-Dok. 000 Dok.Vs. 01 1/1 BL	

